

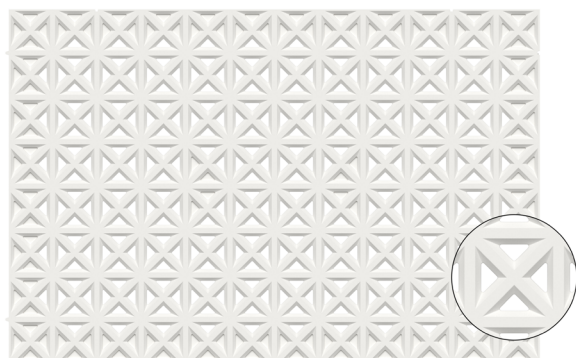

GAMME CONSTELLATION

Modèle Gémeaux



Description du produit

Notre gamme constellation comprend 16 modèles de plaques perforées différents (motifs, carrés, ronds, triangulaires...).

En staff traditionnel et conformes aux prescriptions de la norme EN 13815, ces plaques de 15 mm d'épaisseur et de dimensions 1,20 x 0,80 m possèdent une armature en fibre de verre.

Application

Les plaques GEODECO® permettent la réalisation de plafonds suspendus décoratifs et acoustiques, pour tous types de pièces.

Mise en oeuvre

Les règles d'exécution des travaux de plafonds en staff de plaques de staff GEODECO® sont définies par la norme NF DTU 25.51.

Elles peuvent être découpées indifféremment à l'égoïne, à la scie-sabre ou encore à la scie-circulaire.

Finition

Tous types de peintures peuvent éventuellement être appliqués sur les produits GEODECO®.

Transport et stockage

Transporter et stocker sur surface plane et protégée.

CE

nf en 13815 : 2006



Réaction au feu
(suivant EN 13501-1)

nf en 13815 : 2006

Caractéristiques

Dimensions (en mm)	1200 x 800
Type de perforation	triangle
Taux de perforation face intérieure - vue (en %)	15,15
Taux de perforation face supérieure (en %)	9,75
Alpha α W (Indice d'absorption acoustique)	0,50

* Les données contenues dans ce tableau sont des valeurs moyennes données à titre indicatif. Si certaines propriétés sont essentielles pour une application particulière, il est préférable de nous consulter.

+ Possibilité d'un traitement hydrofuge ne modifiant pas le classement A1 par adjonction d'hydrofugeant.

Indice d'absorption acoustique pondéré

Global pondéré selon la norme NF EN ISO 11654 : $\alpha_w = 0,5$ (L)

Fréquence (H_z)	α_s	α_p
100	0,34	0,53
125	0,50	
160	0,76	
200	0,80	0,80
250	0,81	
315	0,80	
400	0,75	0,65
500	0,63	
630	0,58	
800	0,62	0,60
1000	0,61	
2500	0,57	
1600	0,50	0,44
2000	0,43	
2500	0,40	
3150	0,36	0,36
4000	0,33	
5000	0,38	

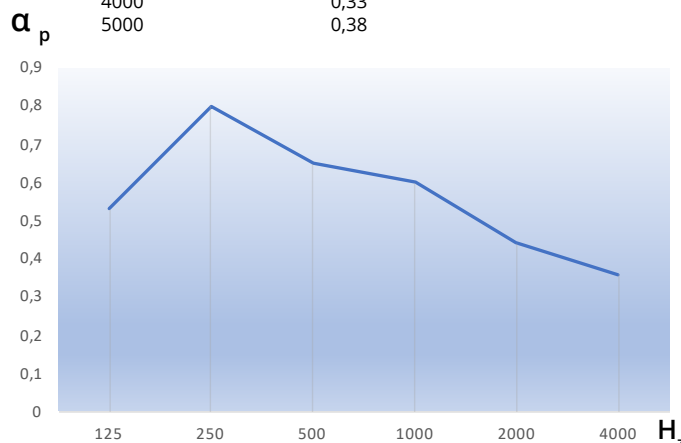

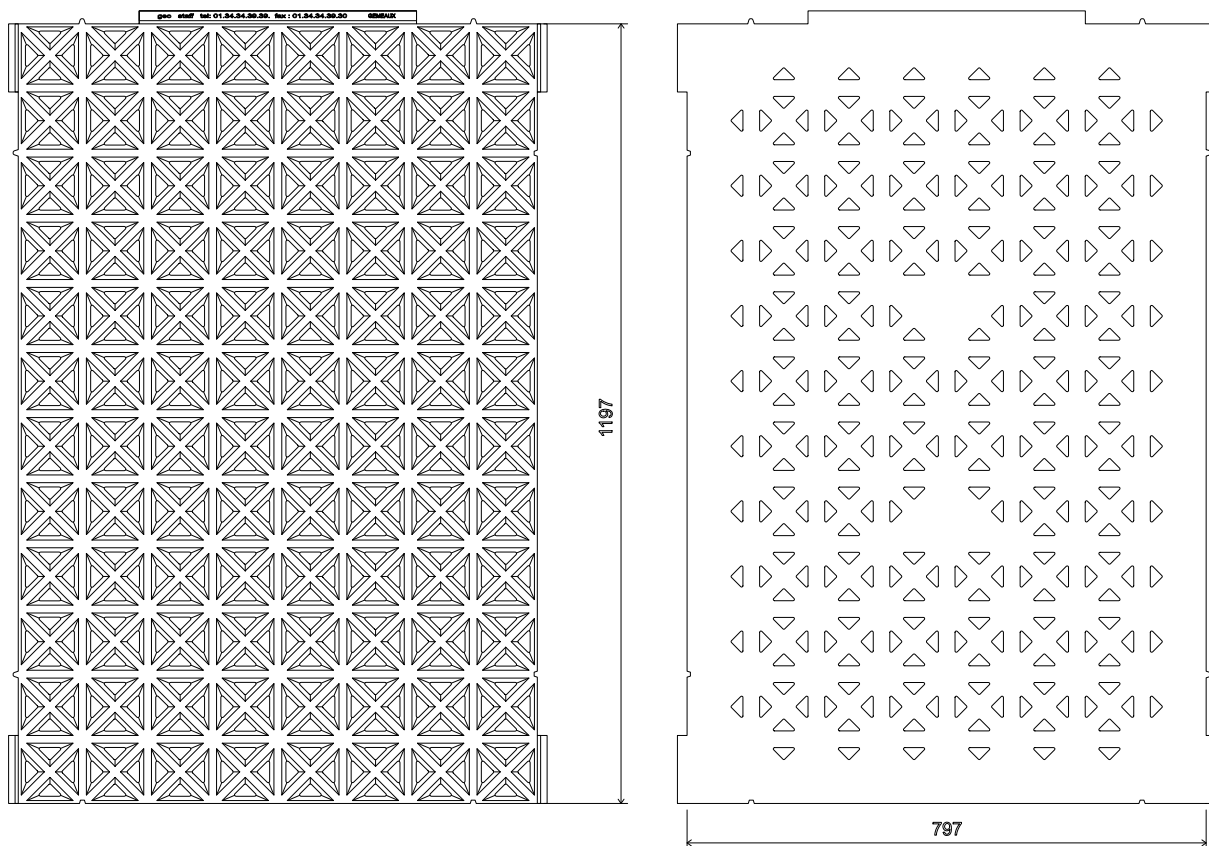

face inf vue

face sup

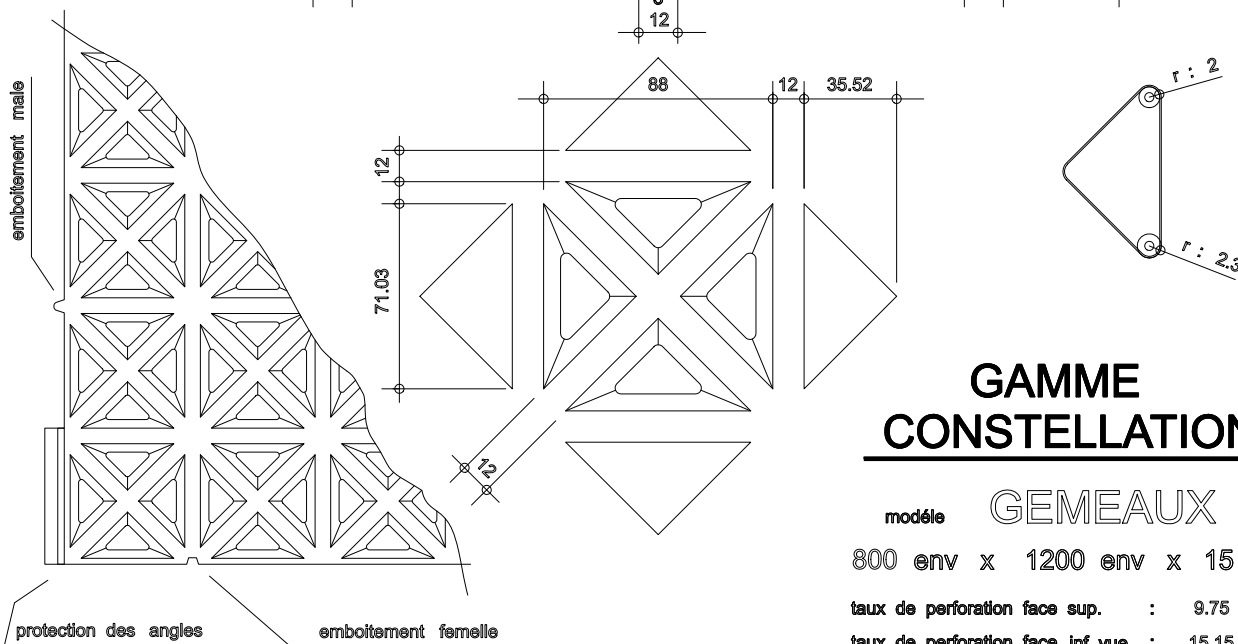
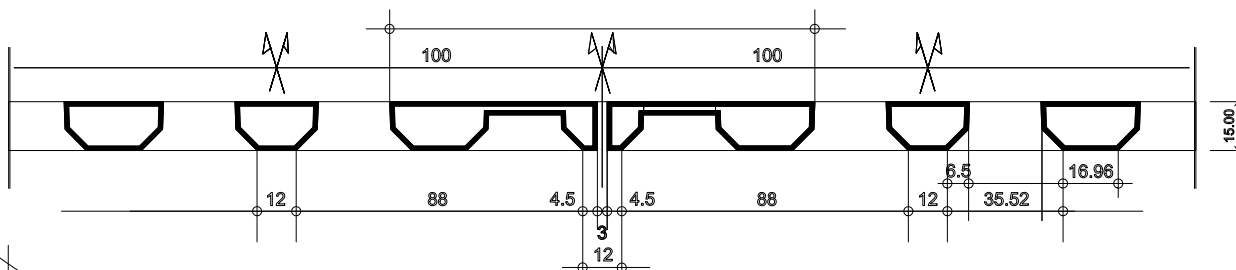

GAMME **CONSTELLATION**

modèle **GEMEAUX**

800 env x 1200 env x 15

taux de perforation face sup. : 9.75 %

taux de perforation face inf. vue : 15.15 %